



SZÍN	SK 250	SK 300	SK 350	PA 55	PA 77
101 - ezüst 	X	X	X	X	X
102 - fehér 	X	X	X	X	X
103 - szürke 	X	X	X	X	X
105 - világos bézs 	X	X	X	X	X
107 - világos szürke 				X	
108 - sötét-barna 	X	X	X	X	X
109 - világos-barna 	X	X	X	X	X
115 - krémfehér 	X	X	X	X	X
116 - elefánt-csont 				X	
123 - antracyt 	X	X	X	X	X
126 - olíva 				X	
130 - dió 	X	X	X	X	X
148 - aranytölgy 	X	X	X	X	X



## PA-55, PA-77 - Tekeredési táblázat

Tokméret (mm)	Maximum redőnymagasság (cm)		
	Tengely átmérő: ø60 (mm) WB feltolásgátlóval szélesség: 2,5m	Tengely átmérő: ø70 (mm) WB feltolásgátlóval szélesség: 2,5-től 3m	Tengely átmérő: ø70 (mm) WB feltolásgátlóval
ALUMINIUM	<b>PA-55 ø60-WB</b>	<b>PA-55 ø70-WB</b>	<b>PA-77 ø70-WB</b>
SK-250	3110	3250	2150
SK-300	4970	4970	3100
SK-350	-	-	4970

## Végelem-méretek, furathelyek

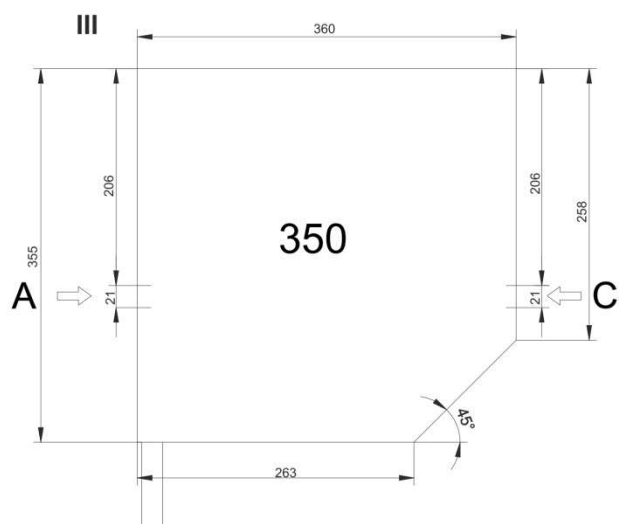
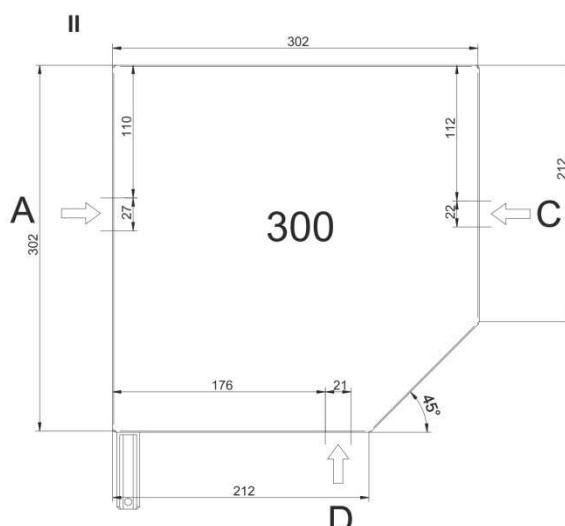
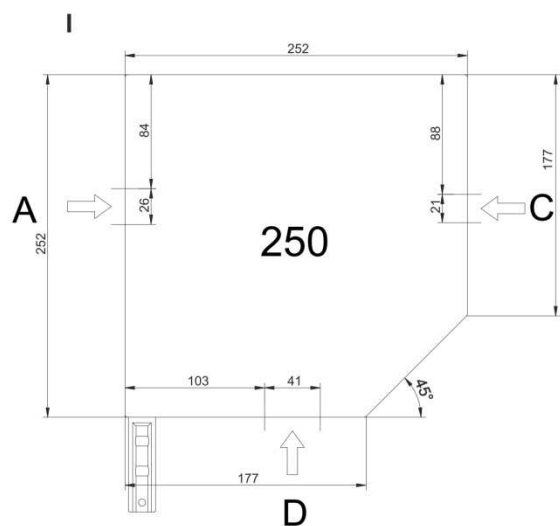



## Profil PA 55 mm

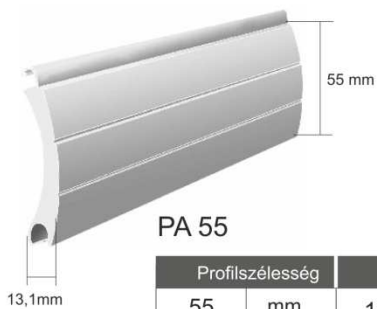

PA 55

Méretek:	6 méter	
Csomagolás /köteg:	24 szál	144 fm

Profilszélesség	Profilvastagság	Szál/méter	Súly/ m <sup>2</sup>	Maximum palást	Max. szélesség
55 mm	13,1 mm	18 szál	3,4 kg	9,5 m <sup>2</sup>	3000 mm

## Profil PA 77 mm

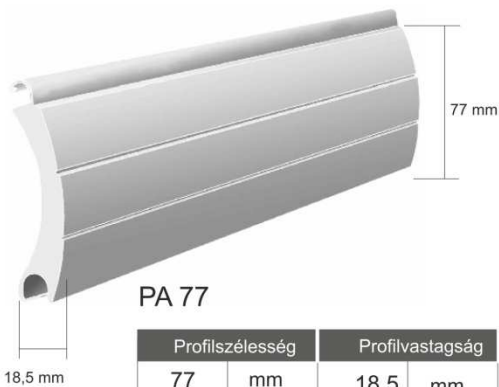

PA 77

Méretek:	5,5 méter	6 méter	7 méter
Csomagolás /köteg:	5 szál	5 szál	5 szál
	27,5 fm	30 fm	35 fm

Profilszélesség	Profilvastagság	Szál/méter	Súly/ m <sup>2</sup>	Maximum palást	Max. szélesség
77 mm	18,5 mm	13 szál	4,8 kg	15,0 m <sup>2</sup>	4500 mm

## Profil világítóablakkal, Plexi betéttel - PEP 77

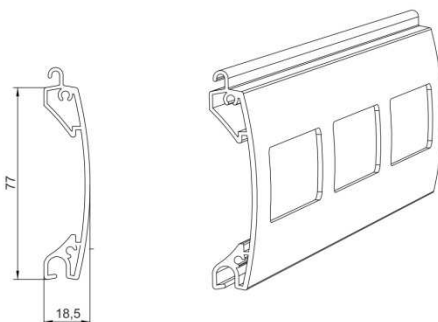

## Profil szellőzővel - PEW 77





**LD-55**

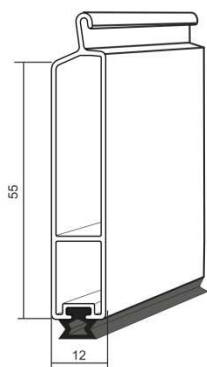

**ZÁRÓLÉC**  
profil: PA 55 mm

**ZÁRÓLÉCEK**

profil: PA 77 mm

**LD-77**

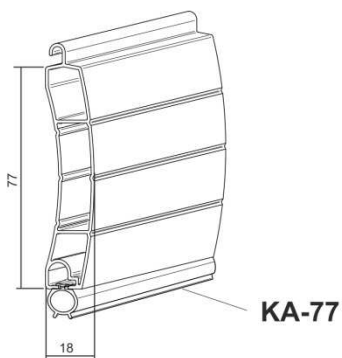

**PED-77**

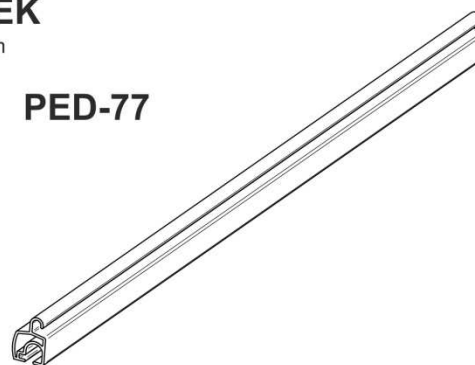

**PP - 55**

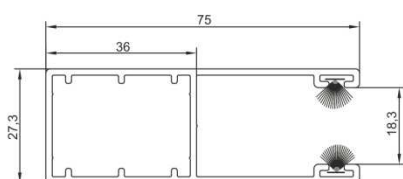

**LEFUTÓ**  
- kefézve, fóliázva, profil: PA 55 mm

**PP - 77**

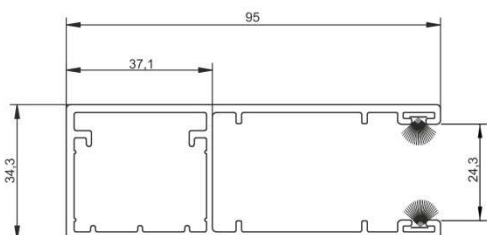

**LEFUTÓ**  
- kefézve, fóliázva, profil: PA 77 mm



**TOK: 250/300 mm**  
**LAMELLA: PA 55**  
**TENGELY: ø60**

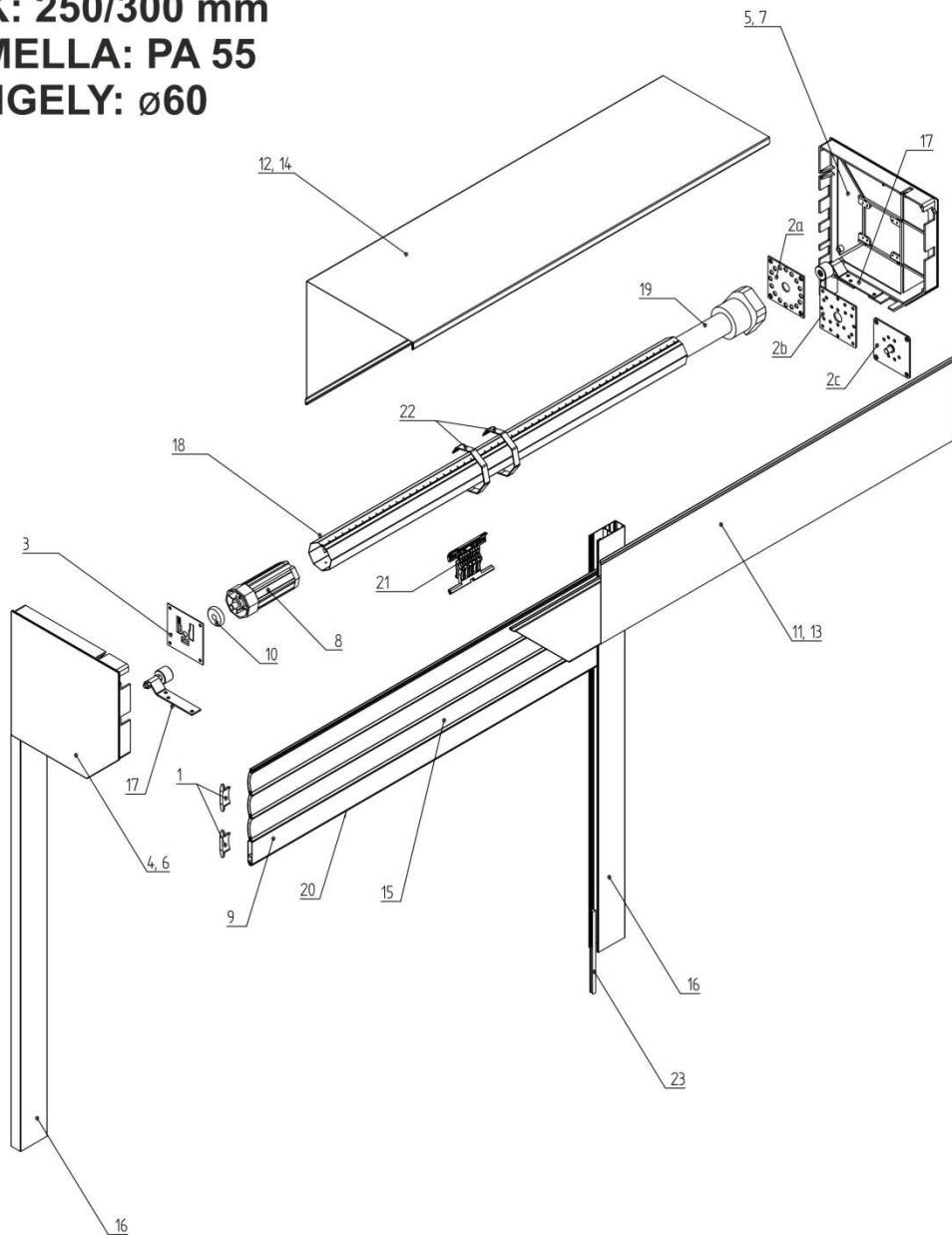

- |              |  |        |                                      |
|--------------|--|--------|--------------------------------------|
| 1.           | Arriter: APA-55                          | 15.    | Profil: PA 55 mm                     |
| 2a,b,c.      | NHK-s motorfelfogató lemez               | 16,23. | Lefutó, kefézve: PP 55               |
| 3.           | Csapágytartó: U-BR                       | 17.    | Lamella megvezető: BR-RP-1           |
| 4,5,6,7.     | Végelem - 250,300 mm (jobb, bal): BS-... | 18.    | Tengely: ø60                         |
| 8.           | Tengelyvég 60mm, csappal: OBS-60-PVC     | 19.    | Motor                                |
| 9,20.        | Záróléc, gumizva: LD 55                  | 21,22. | Motoros feltolásgátló szett: WB3-... |
| 10.          | Csapágy ø40: K-L40                       |        |                                      |
| 11,12,13,14. | Tok - 250, 300 mm (alsó, felső): SK-...  |        |                                      |



**TOK: 250/300 mm**  
**LAMELLA: PA 55**  
**TENGELY:  $\varnothing 70$**

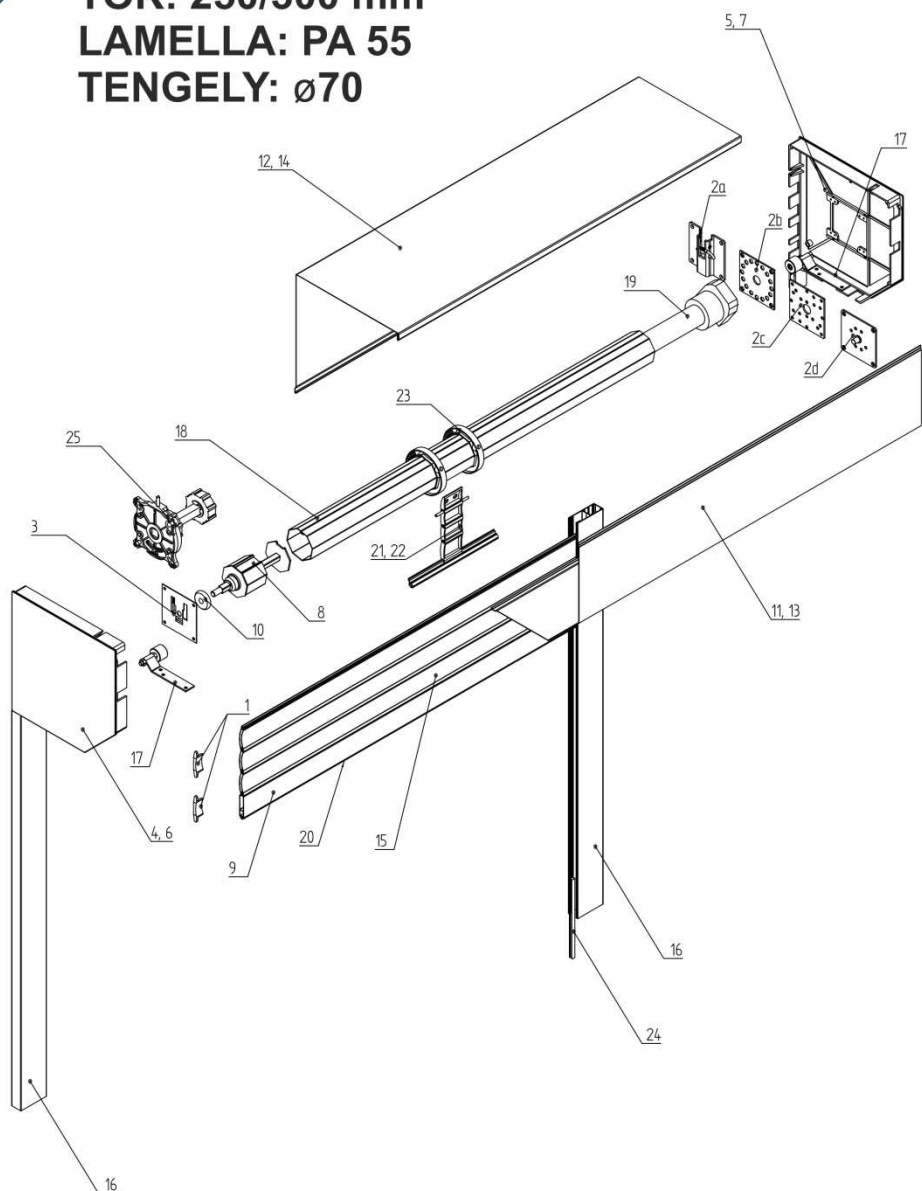

- |              |   |           |                                     |
|--------------|---|-----------|-------------------------------------|
| 1.           | Arriter: APA-55                         | 15.       | Profil: PA 55 mm                    |
| 2a,b,c,d.    | NHK-s motorfelfogató lemez              | 16,24.    | Lefutó, kefézve: PP-55              |
| 3.           | Csapágytartó: U-BR                      | 17.       | Lamella megvezető: BR-RP-1          |
| 4,5,6,7.     | Végelem- 250,300 mm (jobb, bal): BS-..  | 18.       | Tengely: $\varnothing 70$           |
| 8.           | Tengelyvég: OBS-70                      | 19.       | Motor                               |
| 9,20.        | Záróléc, gumizva: LD 55                 | 21,22,23. | Motoros feltolásgátló szett: WB3-70 |
| 10.          | Csapágy $\varnothing 40$ : K-L40        | 25.       | Biztonsági fék: BR-HI-70            |
| 11,12,13,14. | Tok - 250, 300 mm (alsó, felső): SK-... |           |                                     |



**TOK: 250/300 mm**  
**LAMELLA: PA 77**  
**TENGELY: Ø70**

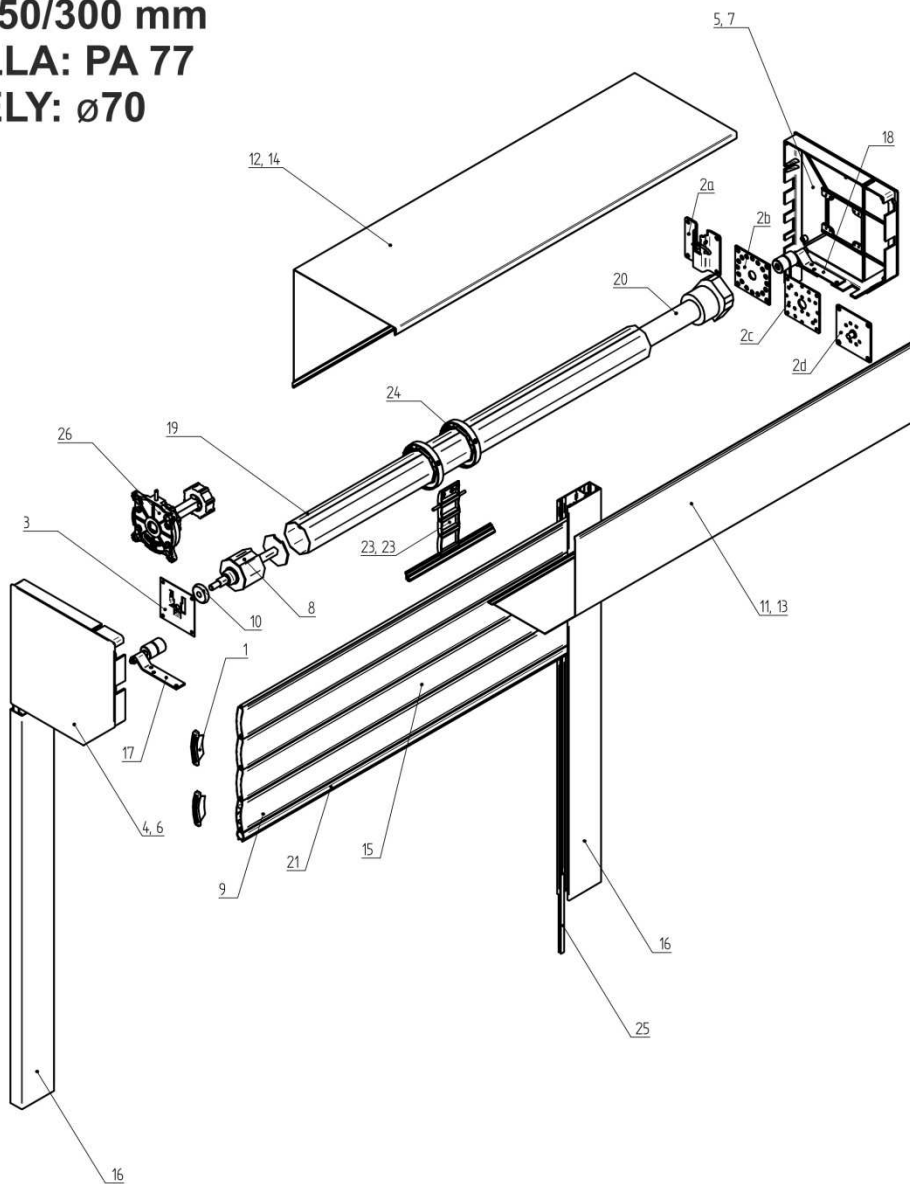

- |              |  |           |                                     |
|--------------|--|-----------|-------------------------------------|
| 1.           | Arriter: APA-77                          | 15.       | Profil: PA 77 mm                    |
| 2a,b,c,d.    | NHK-s motorfelfogató lemez               | 16,25.    | Lefutó, kefézve: PP-77              |
| 3.           | Csapágytartó: U-BR                       | 17,18.    | Lamella megvezető: BR-RP-2          |
| 4,5,6,7.     | Végelem - 250, 300 mm (jobb, bal): BS-.. | 19.       | Tengely: Ø70                        |
| 8.           | Tengelyvég: OBS-70                       | 20.       | Motor                               |
| 9,21.        | Záróléc, gumizva: LD 77                  | 22,23,24. | Motoros feltolásgátló szett: WB3-70 |
| 10.          | Csapágy Ø40: K-L40                       | 26.       | Biztonsági fék: BR-HI-70            |
| 11,12,13,14. | Tok - 250, 300 mm (alsó, felső): SK-...  |           |                                     |



**TOK: 350 mm**  
**LAMELLA: PA 77**  
**TENGELY:  $\varnothing 70$**

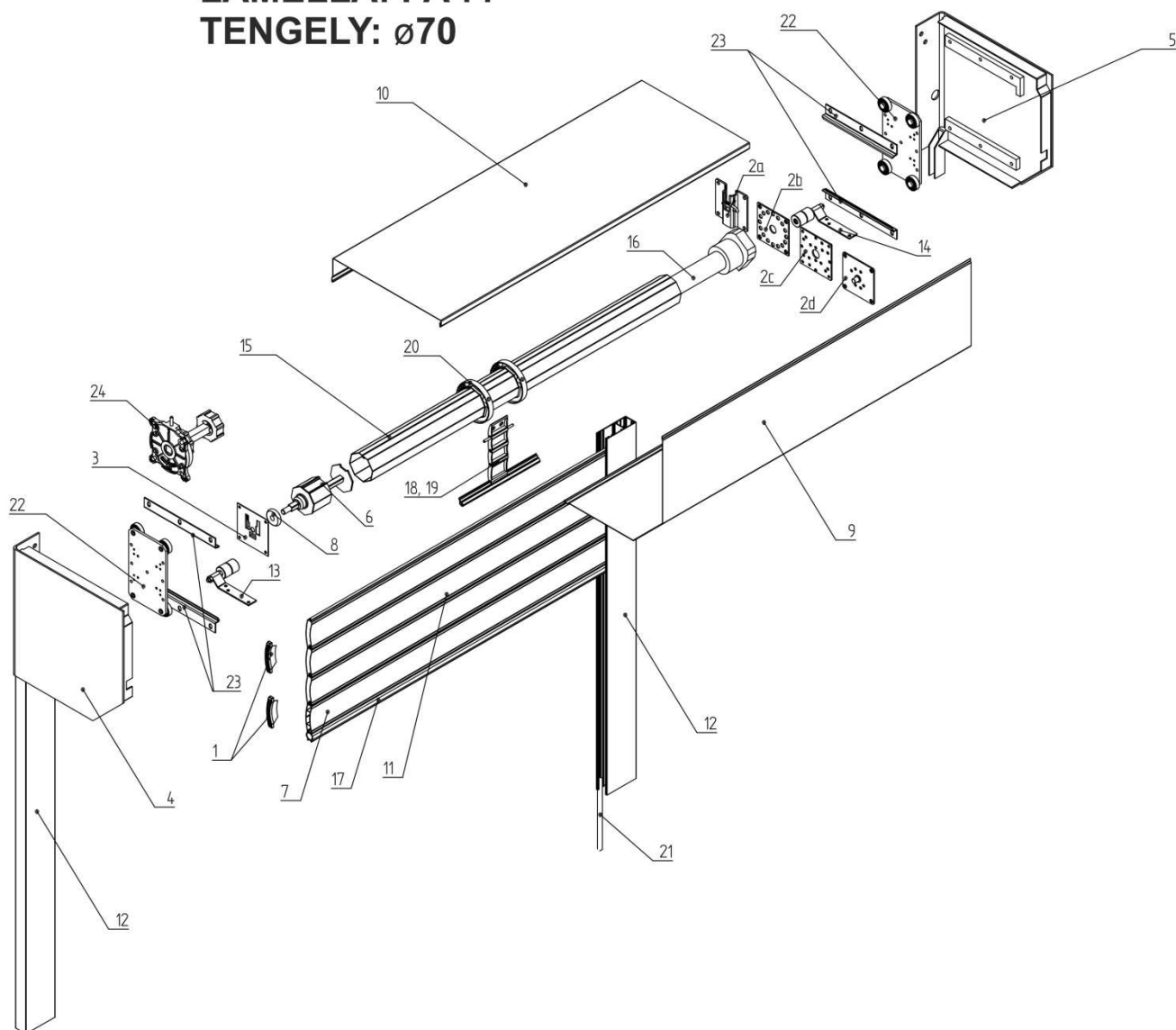

- |            |                                       |           |                                     |
|------------|---------------------------------------|-----------|-------------------------------------|
| 1.         | Arriter: APA-77                       | 12,21.    | Lefutó, kefézve: PP-77              |
| 2a,b,c,d.  | NHK-s motorfelfogató lemez            | 13,14.    | Lamella megvezető: BR-RP-2          |
| 3.         | Csapágytartó: U-BR                    | 15.       | Tengely: $\varnothing 70$           |
| 4,5,22,23. | Végelem csúszócsapággal: BS-350-...   | 16.       | Motor                               |
| 6.         | Tengelyvég: OBS-70                    | 18,19,20. | Motoros feltolásgátló szett: WB3-70 |
| 7,17.      | Záróléc, gumizva: LD 77               | 24.       | Biztonsági fék: BR-HI-70            |
| 8.         | Csapágy $\varnothing 40$ : K-L40      |           |                                     |
| 9,10.      | Tok - 350 mm (alsó, feső): SK-350-... |           |                                     |
| 11.        | Profil: PA 77 mm                      |           |                                     |

## MÉRÉS



### BELSŐ FALRA SZERELÉS:

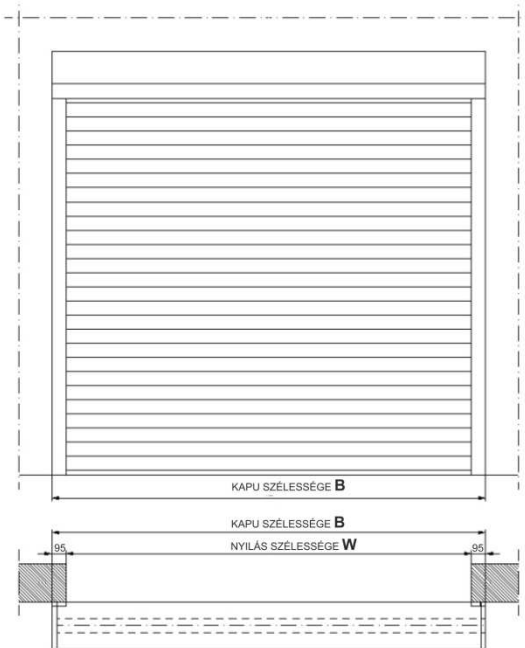

AZ SK 350-ES VÉGELEM 2CM-EL NÖVELI A SZÉLESSÉGET!

#### Méretek felvétele:

Szélesség:  
 $B = W + 2 \times 75 \text{ mm (PP 55);}$   
 $B = W + 2 \times 95 \text{ mm (PP 77);}$

Magasság:  
 $H = h + 100 + S;$   
 $S - W$  Tokmérettől függően!

### KÖZVETLEN A NYÍLÁSBA SZERELÉS:

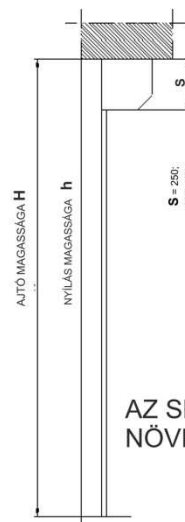
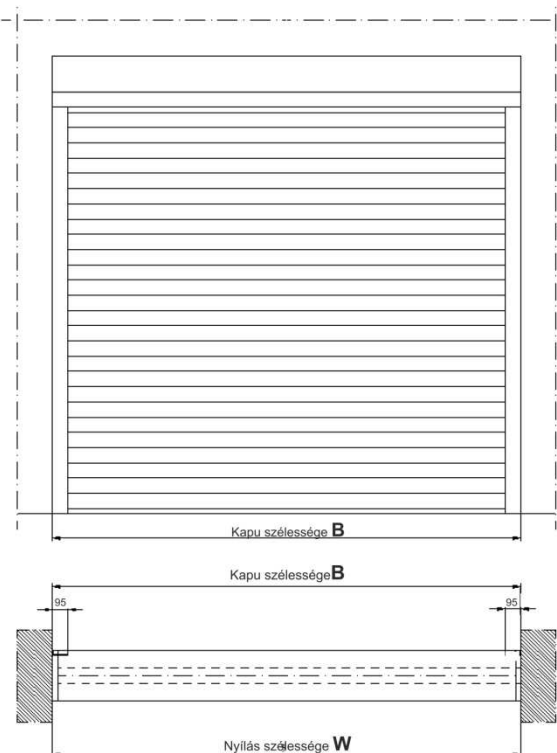

AZ SK 350-ES VÉGELEM 2CM-EL NÖVELI A SZÉLESSÉGET!

#### Méretek felvétele:

Szélesség:  
 $B = w;$

Magasság:  
 $H = h;$

# SZERELÉSI ÚTMUTATÓ



A szerelés előtt, kérjük olvassa el az alábbi utasításokat.

Szállítás és tárolás során a redőnykapu, lehetőleg vízszintes állapotban legyen. A redőnykapu nem szerelhető függőlegesen. Az útmutatótól eltérő szerelés esetén, egyeztessen a gyár meghatalmazott képviselőjével.

A szállítás palást nélkül ajánlott, az alábbi módon:

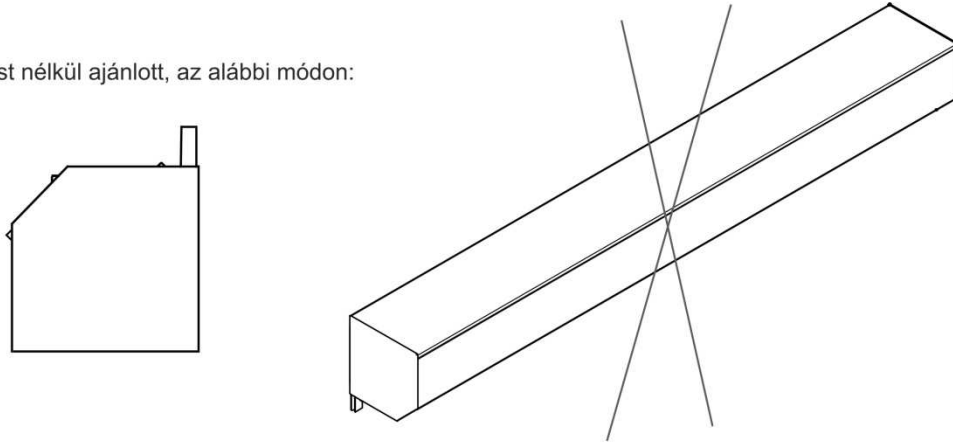

1. Kicsomagolás után ellenőrizze, hogy minden szükséges alkatrész megtalálható. Ellenőrizze a kapuhely méretét.
2. Fúrja át a lefutókat 10mm-es fúróval, az alábbi rajz alapján.
3. A lefutó külső felén a furatokat bővítse 13 mm-re. Ne fúrja keresztül, csak a kamráig!

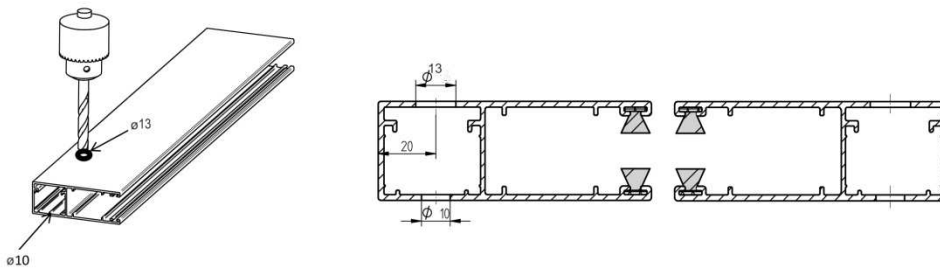

Furatok közti távolság: Max.: 500 mm

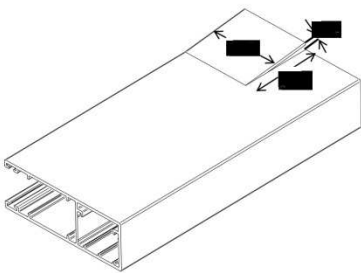

Íme egy tipp, hogy a lamellák könnyebben forduljanak a lefutóba: 50X50 mm-es kimetszés a lefutóból, a képen látható módon.

4. Javaslat a csavarok helyének fúrására. Mindig figyeljen a vízszintesésre, függőlegességre és a párhuzamosságra!

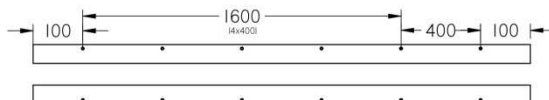

A tok magasságát vonja le, a lefutó méretre vágásához!

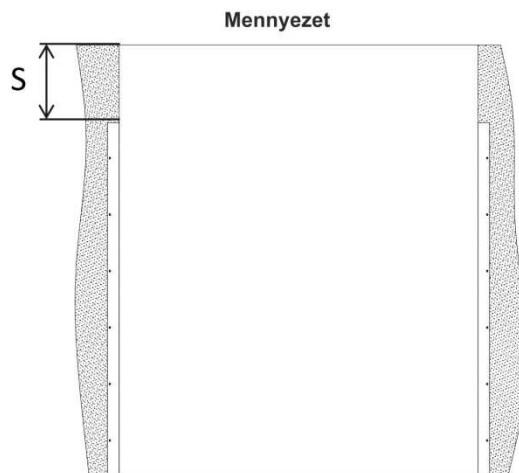

5. Illesze helyére a tokot.

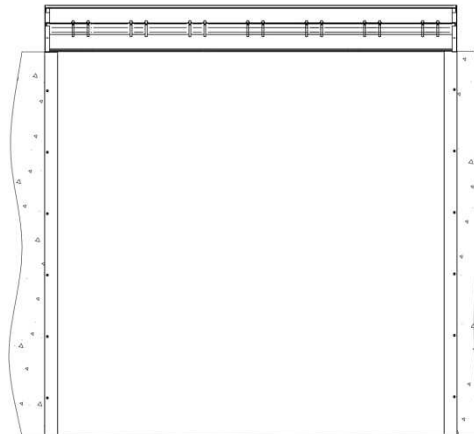

Rögzítési javaslat:

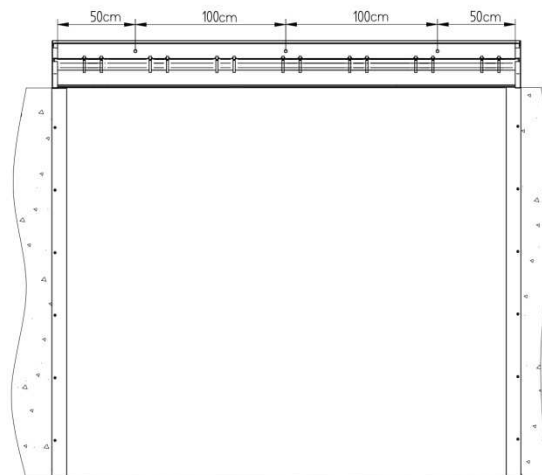

A palást beszerelése előtt mindig ellenőrizze a motor működését!

# SZERELÉSI ÚTMUTATÓ



6. Helyezze be a palástot a képen látható módon, a záróléccel felfelé.

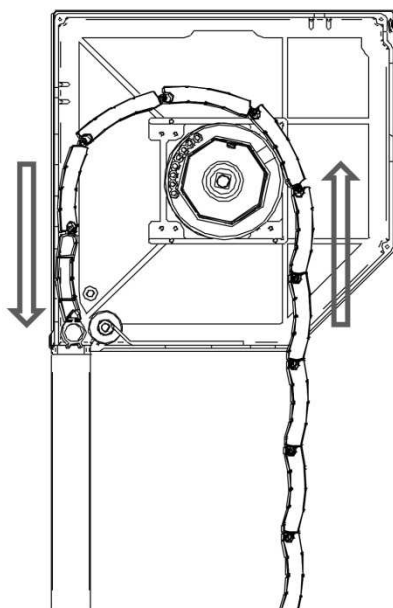

7. Miután a palást a helyén van, ossza el a feltolásgátlókat úgy, hogy azok max. 50 cm-re legyenek egymástól. Rögzítse feltolásgátlókat.

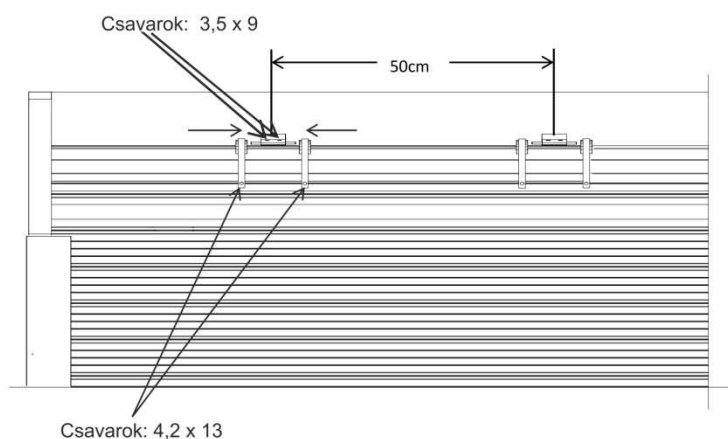
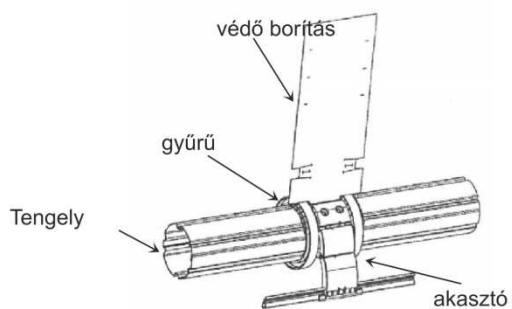
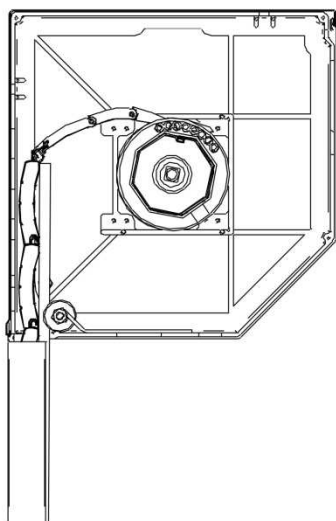

8. A kampók rögzítése után csatlakoztassa a motort a tápegységhez. A motor leírásának megfelelően állítsa be a végállásokat. **A motor bekötését minden esetben bízzuk szakemberrel!**

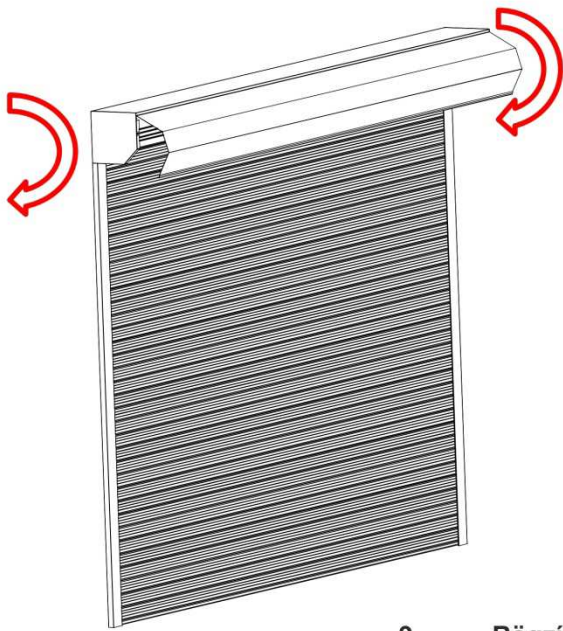

Tegyük helyére doboz fedelét!

9. Rögzítse a fedelet végelemenként 3 db csavarral.

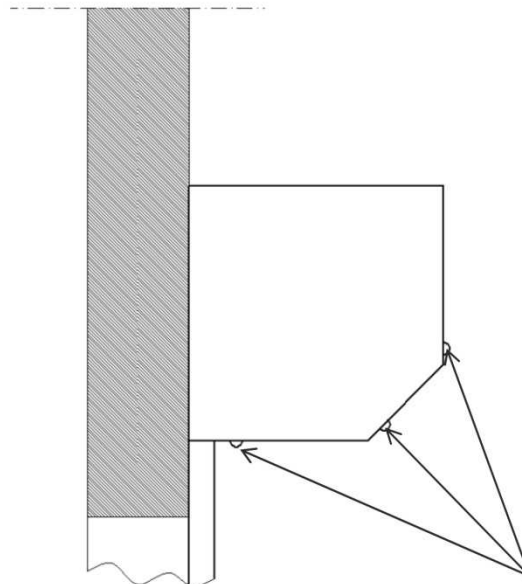

Helyezze fel a tükrögombokat.

**Biztonsági fék bekötési rajza:**

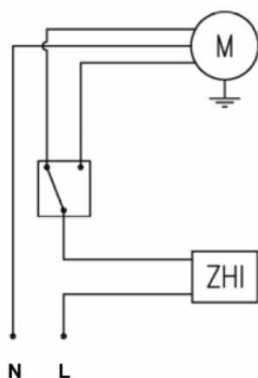

N – Nulla  
L – Fázis

***Bekötés után ellenőrizze a kapu működését!***